

hwam 3530s

Eine schicke Skulptur im Raum. Die Kombination aus Glas und Stein schafft einen exklusiven Charakter. Ein Ofen der Extraklasse.

Design: Arkitekt Anders C. FASTERHOLDT

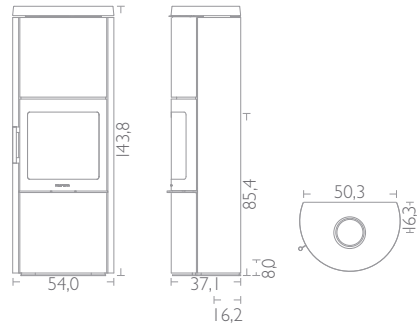

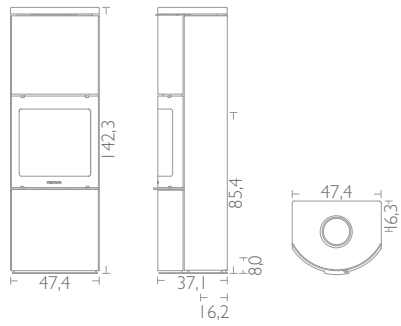

HWAM 3530 mit geraden Seiten,
Stahlfront oben und unten, schwarz



HWAM 3530s mit runden Seiten,
Stahlfront oben und unten, grau



* Gilt für ausgewählte Modellvarianten



HWAM 3500



HWAM 3500s



Wärmespeicher

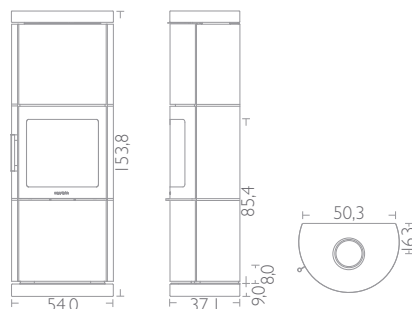
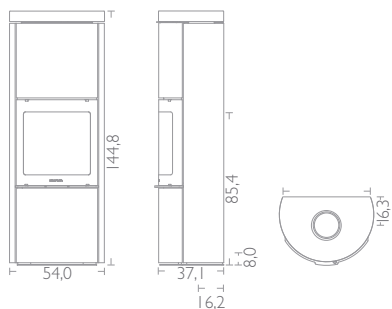

HWAM 3530 mit runden Seiten, Specksteintopplatte, Glasfront oben und unten, schwarz



HWAM 3530s mit Specksteinverkleidung und Sockel, Glasfront oben und unten, schwarz

hwam 3530/3530s

Dieses eindrucksvolle, säulenförmige Modell lässt das beeindruckende Flammenspiel elegant zur Geltung kommen. Oben befindet sich ein großes Fach zum Einlegen von Naturstein, mit dem eine noch höhere Wärmespeicherkapazität erreicht wird.

Technische Spezifikationen

Leistung mind./höchstens	2-7 kW
Nennleistung	4,5 kW
Rauchabgang	Ø 150 mm
Erfüllt die Werte der 2. Stufe 1. BImSchV 2024	
Schornsteinzug, min. (Empfehlung)	12 Pa
Gewicht mit geraden Seiten	118 kg
Gewicht mit runden Seiten	128 kg
Gewicht mit runden Seiten und Specksteintopplatte	140 kg
Gewicht mit Speckstein	188 kg
Gewicht, Specksteinsockel	44 kg
Gewicht, Steine zur Wärmespeicherung	103 kg
Anschluß vom Boden**, oben	138,4 cm
Anschluß vom Boden mit Specksteinsockel, oben	147,4 cm

** Ohne Drehteller

Varianten

Hebetür (HWAM 3530)
Pendeltür (HWAM 3530s)
Abgang oben/hinten
Verbrennungsluftsystem, Anschluss hinten/unten
Glasfront oben und unten
Stahlfront oben und unten
Gerade Seiten, Stahltopplatte, Abgang oben/hinten
Runde Seiten, Gusseisentopplatte, Abgang oben/hinten
Specksteinverkleidung, Abgang oben/hinten
Specksteintopplatte, Abgang oben/hinten
Specksteinsockel
Steine zur Wärmespeicherung
Drehteller
Farbe: Schwarz oder grau